

**Учитель-логопед/учитель-дефектолог
высшей квалификационной категории
Иванова Людмила Александровна**

Рабочая тетрадь № 3
Игровые упражнения по обучению грамоте
для детей 6–7 лет

2023 г.

352120, г. Тихорецк, ул. Воровского, 7а
МБДОУ № 8 «Алёнушка»
Тел.: (8 86196) 7-08-56.
e-mail: mdoualenushka2010@mail.ru



ЭКОИНВЕСТ

Отпечатано в типографии издательства «Экоинвест»
350072, г. Краснодар, ул. Зиповская, 9
Тел.: +7 (861) 944-65-01
E-mail: ecoinvest@mail.ru
<http://publishprint.ru>

Подписано в печать 03.08.23.
Формат 60×84 1/16. Гарнитура Times New Roman.
Печать цифровая. Бумага офсетная.
Усл. печ. л. 4,19. Тираж 20 экз.
Заказ № 2846.

Муниципальное бюджетное дошкольное образовательное
учреждение детский сад комбинированного вида № 8 «Алёнушка»
города Тихорецка
муниципального образования Тихорецкий район

Л.А. Иванова

КОРРЕКЦИОННО-РАЗВИВАЮЩЕЕ ОБУЧЕНИЕ

"Буквознайкин"

Рабочая тетрадь № 3

**Игровые упражнения по обучению грамоте
для детей 6–7 лет**

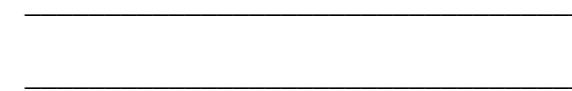

Краснодар
2023

Иванова Л.А.

Рабочая тетрадь № 3. Игровые упражнения по обучению грамоте для детей 6–7 лет / Л.А. Иванова. – Краснодар, 2023 – 35 с.

*Печатается по решению педагогического совета
МБДОУ № 8 «Алёнушка» г. Тихорецка,
протокол № 4 от 31.03.2023 г.*

Рецензент: кандидат педагогических наук, доцент кафедры социальной, специальной педагогики и психологии, ФГБОУВО «Армавирский государственный педагогический университет», г. Армавир, Краснодарский край И.Ю. Лебеденко

Рабочая тетрадь содержит в себе игры и игровые упражнения по развитию фонетико-фонематических процессов, обучению начальным навыкам овладения звукослогового и звукобуквенного анализа и синтеза, начальным навыкам чтения и письма у детей 6–7 лет с задержкой психо-речевого развития, собранные исходя из десятилетней практики с данной категории детей.

Тетрадь адресована родителям детей с психическими и речевыми нарушениями, воспитателям групп компенсирующей направленности, учителям-логопедам, учителям дефектологам.

Игры и игровые упражнения помогут родителям, воспитателям и специалистам в работе с детьми дошкольного возраста, испытывающих проблемы в усвоении учебного материала при подготовке к школьному обучению.

В ходе выполнения предлагаемых игровых упражнений, дети продолжат знакомиться со звуками русского языка, обучаться умению производить звуковой и слоговой анализ и синтез слов различной слоговой структуры, совершенствуя фонематический слух и восприятие.

Рабочая тетрадь разработана в соответствии с ФГОС ДО. Апробировано рабочей группой в рамках инновационной площадки Краснодарского края.

Уважаемые родители!

Тетрадь № 3 игровых упражнений по обучению грамоте рассчитана на домашнюю работу родителей с детьми 6-7 лет (подготовительная к школе группа для детей с задержкой психического развития). В тетрадь входят описания игр и упражнений с рекомендациями для родителей на материале определенной темы для закрепления, пройденного на логопедических занятиях речевого материала в домашних условиях. Базируясь на АООП ДОУ и программу коррекционно-развивающего обучения для детей с задержкой психического развития С.Г. Шевченко «Подготовка к школе детей с задержкой психического развития» логопедические занятия по подготовке к обучению грамоты у детей 6-7 лет проводится 2 раз в неделю. Их продолжительность составляет 25-30 минут в соответствии с «Санитарно-эпидемиологические требования к устройству, содержанию и организации режима работы дошкольных образовательных организаций» постановление от 28.09.20 г. №26 «Об утверждении санитарных правил СП» 2.4.3048-20).

Обучение детей грамоте начинается с повторения, пройденного в старшей группе звукового материала: различение одинаковых звуков по высоте, силе и тембру; различению слов, близких по звуковому составу; гласных, согласных звуков и букв, их обозначающих с более усложненными заданиями. Каждая тема изучается на нескольких логопедических занятиях. И полученные знания, умения и навыки дети совместно с родителями, отрабатывают и закрепляют дома. Это дает возможность многократного повторения изученного материала, учитывая психо-речевые возможности данной категории детей, и обеспечивает более прочное его усвоение.

Выполняя игровые упражнения, дети продолжают знакомиться со звуками русского языка, учатся анализировать и синтезировать, формируют умение грамотно и последовательно излагать свои мысли, делать умозаключения. Совершенствуют фонематический слух и восприятие, продолжают обучение навыкам звукового и слогового анализа и синтеза. От знакомства со звуком дети переходят к знакомству с буквой, которая служит зрительной опорой и является «портретом» звука. Кроме того, в тетради добавлены игровые задания на развитие лексико-грамматических средств языка, направленные на активизацию и совершенствование словарного запаса и развитие грамматических категорий русского языка. С их помощью ребенок закрепит полученные знания на логопедических занятиях, расширит кругозор, а также разовьет мелкую моторику рук, тренируя ведущую руку и готовя её к письму в школе. И еще, что очень важно и ценно, маленький герой Буквознайкин знакомит ребенка с несложными правилами русского языка, которые будущий первоклассник должен знать на пороге школы.

При выполнении заданий необходимо следовать правилам:

-обводить предметы, буквы по контуру, рисовать узоры нужно обязательно простым карандашом;

-закрашивать предметы, буквы и звуковые схемы слогов, слов – цветными карандашами.

Для правильного выполнения заданий следует обратить внимание на:

-Составление схемы предложения. Ребёнок составляет предложение, подсчитывает количество слов в нем, а затем чертит его схему. Взрослый записывает получившееся предложение. Например:

В поле растёт пшеница. – | | | | | .

-Составление слоговой схемы слова. Ребёнок произносит слово, хлопками делит его на слоги, а затем чертит схему. Например,

балерина - + + + | + .

-Обозначение места звука в слове. В зависимости от того, где находится звук в слове и какой это звук, закрашивается соответствующий квадратик в «звуковом домике»:

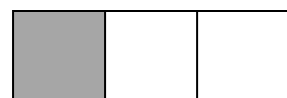

Звук в начале слова

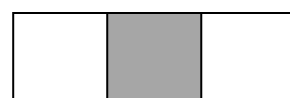

Звук в середине слова

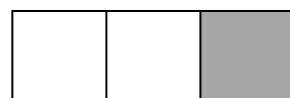

Звук в конце слова

-Гласные звуки обозначаются красным цветом. **Согласные твёрдые звуки** – синим цветом. **Согласные мягкие** – зелёным цветом. Например, нужно определить место звук **К** в слове *мак*. Так как звук **К** в слове *мак* находится в конце слова, и он согласный, твёрдый, синим цветом зарисовывается последний квадратик схемы:

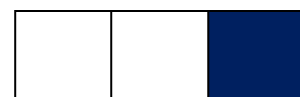

Графическое изображение слова (звуковая схема). Каждый звук заданного слова изображается соответствующим цветом.

Например, *осёл*



Для занятий Вам, уважаемые родители, необходимо подготовить: полоски из черного картона: длинные 1×8 см (5-10 шт.), короткие 1×3 см

Пояснительная записка для родителей	3
Артикуляционные упражнения	6
Звуки Щ. Буква Щ	9
Звук Щ. Буква Щ	11
Дифференциация звуков Ш-Щ	12
Дифференциация звуков Ш-Щ	14
Звуки З-Зь. Буква З	15
Звуки З-Зь. Буква З	17
Дифференциация звуков З-С	20
Дифференциация звуков Зь-Сь	21
Дифференциация звуков З-С, Зь-Сь	22
Дифференциация звуков Щ-Ч	23
Звуковой диктант	24
Дифференциация звуков С-Щ	25
Звуки Х-Хь. Буква Х	26
Звуки Х-Хь. Буква Х	28
Звуковой диктант	29
Повторение	30
Повторение	31
Список литературы	32

Список литературы

1. Шевченко С.Г. Программа коррекционно-развивающего обучения для детей с задержкой психического развития. Подготовка к школе детей с задержкой психического развития. Книга 1. – М.: Школьная Пресса, 2004.
2. Шевченко С.Г. Тематическое планирование занятий. Подготовка к школе детей с задержкой психического развития. Книга 2. – М.: Школьная Пресса, 2004.
3. Морозова И.А., Пушкарева М.А. КРО. Подготовка к обучению грамоте. Конспекты занятий для работы с детьми 6-7 лет. – М.: Мозаика-Синтез, 2007.
4. Данилова Л.А. Коррекционная помощь детям с задержкой психофизического и речевого развития. – Сан-П.: Детство -Пресс, 2011.
5. Ковшикова В.А. Исправление нарушений различных звуков. Сан. -П.: Каро, 2006.
6. Туманова Т.В. Формирование звукопроизношения у дошкольников. М.: ГНОМ и Д, 2001.
7. Буденная Т.В. логопедическая гимнастика. Сан-П.: «Детство-Пресс», 2001.
8. Репина З.А., Буйко В.И. Уроки логопедии. Е.: Литур.2001.
9. Шевченко И.Н. Конспекты занятий по развитию фонетико-фонематической стороны речи у дошкольников. Сан. -П.: Детство-Пресс. 2010.
10. Гомзяк О.С. Говорим правильно в 6-7 лет. Тетрадь 1,2,3. М.: ГОМ и Д. 2007.
11. Лопухина И.С. Логопедия. Звуки, буквы и слова. Упражнения в стихах. АЕО Сан. -П.: Дельта. 1998.
12. Лопухина И.С. Логопедия. Звуки, буквы и слова. Упражнения в стихах. ЛСР. Сан. -П.: Дельта. 1998.
13. Лопухина И.С. Логопедия. Речь. Ритм. Движение. Упражнения в стихах. ЛСР. Сан. -П.: Дельта. 1999.

(10-20 шт.) – для выкладывания схем слов (деление слова на части-слоги). Квадраты из цветного картона 2×2см: 15-20 красных, 10-15 шт. синих и зелёных – для выкладывания звуковых схем. А также простой карандаш, набор цветных карандашей, набор цветных ручек (красная, синяя, зелёная, черная), магнитная азбука (или касса букв).

Помните, каждый раз играя с ребенком, перед выполнением или закреплением игрового упражнения, необходимо выполнить артикуляционные упражнения.

Выполнения артикуляционных упражнений ускорят процесс коррекции речевых дефектов вашего ребёнка.

При выполнении артикуляционных упражнений следует соблюдать следующие требования:

→ Каждое движение выполняется сидя перед зеркалом (воспользуйтесь ручным зеркалом, примерно 9х12 см, ребенок перед зеркалом, а взрослый находится напротив ребёнка, лицом к нему).

→ Лучше выполнять артикуляционные упражнения 3-4 раза в день по 3-5 минут. Не следует предлагать ребёнку более 2-3 упражнений за раз.

→ Движения проводите неторопливо, ритмично, чётко.

→ Чаще сравнивайте образец (действие взрослого) с рабочим вариантом (действием ребёнка).

→ Выполняя упражнения для языка, используйте ладонь своей руки и руку ребёнка, имитируя движения языка.

→ Помните: гимнастика не должна надоедать. Следите, чтобы он от неё не уставал.

Работа организуется следующим образом: взрослый рассказывает о предстоящем упражнении, используя игровые приёмы (читает стишок). Показывает его выполнение. Упражнение делает ребёнок, а взрослый контролирует выполнение. Взрослый, следит за качеством выполняемых ребёнком движений: точность движения, плавность, темп выполнения, устойчивость, переход от одного движения к другому. Важно следить, чтобы движения каждого органа артикуляции (губ, языка, нижней челюсти) выполнялись симметрично по отношению к правой и левой стороне лица. В противном случае артикуляционная гимнастика не достигает своей цели. В процессе выполнения упражнений важно помнить о создании положительного эмоционального настроения у ребёнка. Нельзя говорить ему, что он делает упражнение неверно – это может привести к отказу выполнять движения. Лучше покажите ребёнку его достижения («Видишь, язык уже научился быть широким!»), подбодрить («Ничего, твой язык обязательно научится подниматься вверх»).

Артикуляционные упражнения

Что мы делаем, когда хотим, чтобы окрепли мышцы наших рук и ног? Конечно же, занимаемся гимнастикой!

В наших щёчках, губках и языке тоже есть мышцы. Если ты ещё не научился говорить правильно звуки, мышцы твоих артикуляционных органов ещё недостаточно окрепли и не умеют выполнять точных и ловких движений. Давай же научим наш ротик открываться и закрываться по команде, наши губки двигаться ровно и красиво, а язычок сделаем ровным и шустрым. За дело, дружок!

Упражнения для мышц и связок верхней, нижней челюсти, губ.



«Голодные птенчики».

Под слова взрослого: «Раз, два, три, четыре, пять» - ребёнок держит рот широко раскрытым. Ротик закрываем и после этого вместе произносим: «Можно ротик закрывать».



«Рыбка».

Под слова взрослого: «Раз, два, три, четыре, пять» - ребёнок держит рот закрытым, губы напряжённо сомкнутыми. Ротик открываем и после этого вместе произносим: «Можно ротик открывать».

«Голодные птенчики» - «Рыбка».

Под неторопливый ритмичный счёт взрослого: «Раз - два, раз - два» -ребёнок открывает и закрывает ротик.



«Белочка грызёт орешки».

Взрослый считает: «Раз, два, три, четыре, пять - мы как белочки опять». Ребёнок, широко улыбнувшись, щёлкает зубками. После этого произносим вместе: «Раз, два, три, четыре, пять -мы как девочки (мальчики) опять».

Повторение

Игра «Кроссворд «Месяцы».

Игра проводится с магнитной или разрезной азбукой.

-Ответь на вопросы. Они помогут разгадать кроссворд. Выложи слова из букв. Впиши слова простым карандашом в кроссворд.

1. Последний месяц года. (Декабрь.)
2. Месяц середины весны. (Апрель.)
3. Месяц середины лета. (Июль.)
4. Последний месяц зимы. (Февраль.)
5. Первый учебный месяц. (Сентябрь.)
6. Зимний месяц, обозначающий начало года. (Январь.)

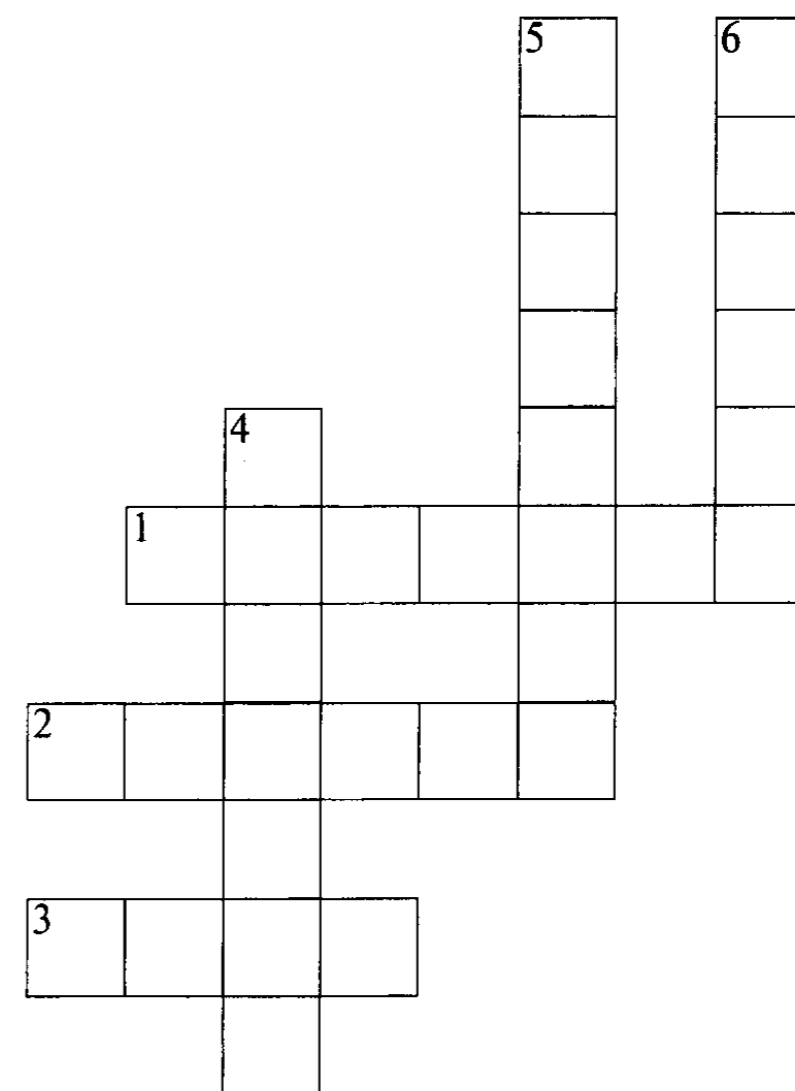

Повторение

Игра «Кроссворд «Времена года».

Игра проводится с магнитной или разрезной азбукой.

-Посмотри на картинки. Назови время года (Лето, осень, зима). Выложи слова из букв. Впиши слова простым карандашом в кроссворд.

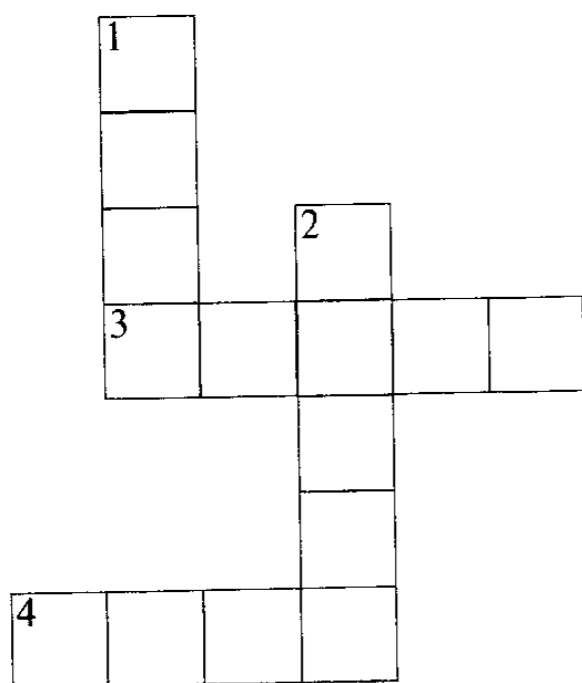
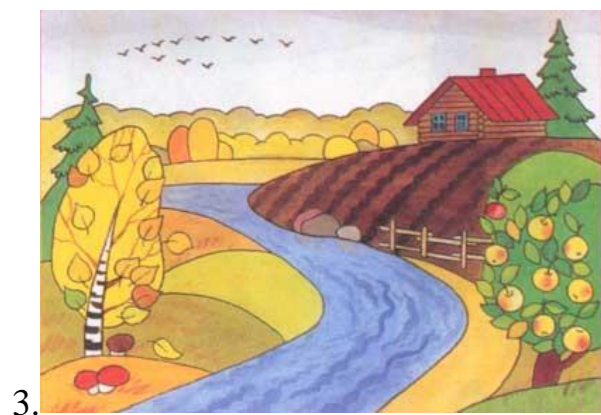
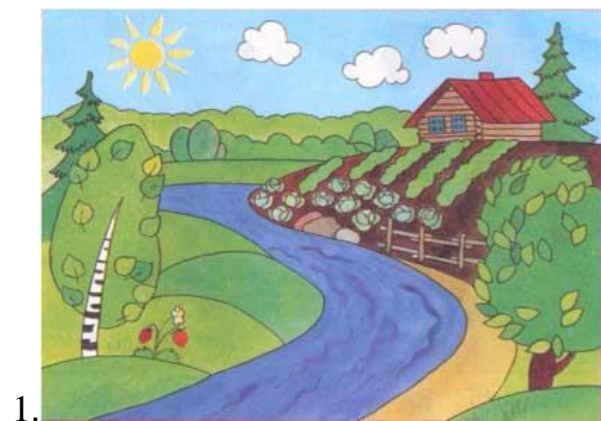

«Лягушка».

Ребёнок удерживает улыбку, взрослый комментирует:

«Подражаем мы лягушкам,
Тянем губы прямо к ушкам,
Мы потянем, мы потянем... (затем вместе с ребёнком)
И нисколько не устанем».



«Слоник».

Ребёнок удерживает губы, вытянутые «хоботком». Взрослый комментирует:

«Подражаю я слону,
Губы хоботком тяну.
Потяну и перестану...
И нисколько не устану». (Последние слова произносятся вместе с ребёнком.)

«Лягушка» - «Слоник».

Под ритмичный счёт взрослого: «Раз - два, раз - два» -ребёнок растягивает губы в улыбку и вытягивает их вперёд в трубочку. Напомните ему, что зубки должны быть сомкнуты.

Упражнения для мышц языка.



«Язычок на прогулке».

Поднимаем язычок вверх, тянемся к носику: «Язычок хочет посмотреть на небо, нет ли тучек, светит ли солнышко». Опускаем язычок вниз, тянемся к подбородку: «Язычок смотрит на землю, нет ли луж после дождя». Ведём кончиком языка от одного угла рта к другому: «Язычок оглядывается по

сторонам, на домики своих соседей».



«Похлопай язычок».

Немного приоткрыть рот, спокойно положить язык на нижнюю губу и пошлёпать его верхней губой, затем покусать зубками.

«Мы прижмём язык губами: «ПЯ-ПЯ-ПЯ».

А потом прижмём зубами: «ТА-ТА-ТА».



«Лопаточка».

Рот открыт, широкий расслабленный язык лежит на нижней губе, удержать под счет от 1 до 5-10.

Язык лопаткой положи

и спокойно поддержи

Язык надо расслаблять

и под счет его держать:

Раз, два, три, четыре, пять!

Язык можно убирать.



«Чашечка».

Улыбнуться, открыть рот, высунуть язык.

Боковые края и кончик языка поднять, среднюю часть языка опустить, прогибая книзу, удержать под счет от 1 до 5-10.

Язык широкий положи, его края приподними -

Получилась чашечка, почти круглая она.

В рот её ты занеси и края к зубам прижми.



«Грибок».

Рот открыт. Губы в улыбке. Прижать широкий язык всей плоскостью к небу (язык присасывается) и удержать в таком положении под счет от 1 до 5-10.

На лесной опушке,
Где жила кукушка,
Вырос гриб волнушка -
Шляпка на макушке,
Ты с корзиной в лес пошел,
И большой грибок нашел.
Вот и нет волнушки
На лесной опушке.

Звуковой диктант

1. Прочитай слова. Назови в словах звуки по порядку. Подбери схемы к словам. Замени звуки буквами, напиши их простым карандашом в клеточках.

Например:



усы фары шапка волк гудок
шар мишка ручка кони хлеб

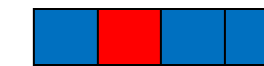

Звуки Х- Хь. Буква Х

1. Игра «Один – два – три».

- Назови картинки (халва, хлопушка, хлеб, петух, мухомор, орех, подсолнух, хурма, хомяк), выделяя голосом ударный слог. Определи количество слогов в слове и проведи линию от картинки к нужной цифре.

1 2 3



Звук Щ. Буква Щ

1. Упражнение «Щетка»,

- Чистим щеткой обувь: «Щ-щ-щ». Повтори: «Щ-щ-щ». Звук Щ – согласный, глухой, всегда мягкий, обозначаем зелёным цветом без колокольчика. Раскрась Звуковичку «одежду» нужным цветом.



2. Упражнение «Найди картинки со звуком Щ».

- Назови картинки (зеркало, черепаха, щука, щетка, плащ). Обведи в кружок зелёного цвета те картинки, в названии которых слышится звук Щ. Раскрась картинки. А теперь, определи место звука Щ в словах: щетка, щука, плащ.

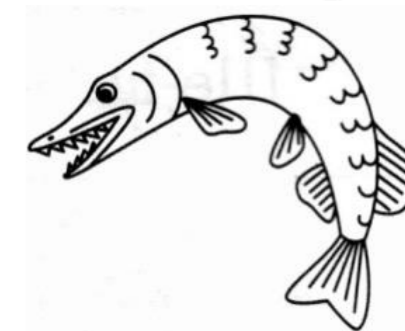
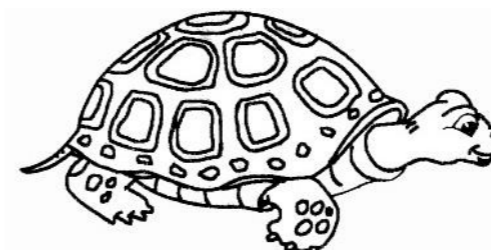
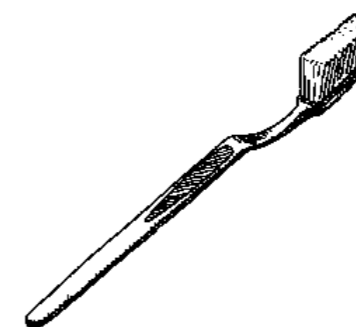
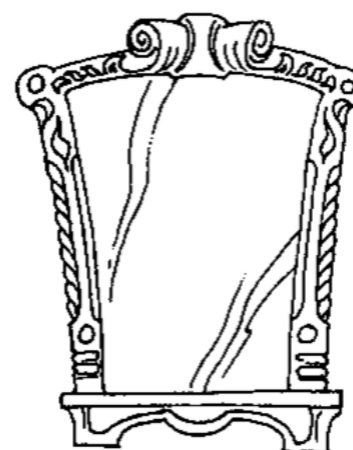

3. Упражнение «Узнай букву и звук».

-Выучи двусторонние о букве. Обведи пальцем букву Щ. На что похожа буква? Какой звук обозначает буква Щ? Дай характеристику звуку. Раскрась буквы карандашом зелёного цвета.



Запомни: после Щ не пишутся буквы Я и Ю, пишутся буквы А и У.

Буква Щ поможет нам
Чистить зубы по утрам.

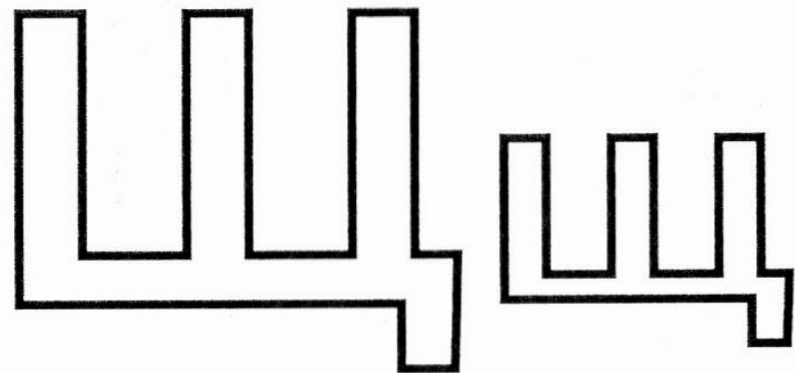

4. Напечатай ручкой зелёного цвета буквы Щ, щ.

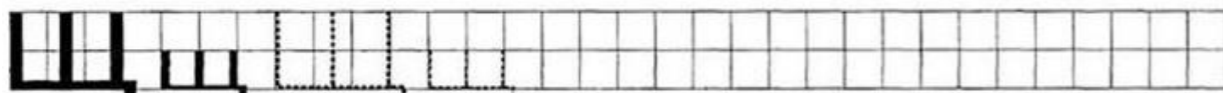

5. Выполни самостоятельно звуковой анализ слова. Сосчитай сколько звуков в этом слове. Назови буквы по порядку. Дай характеристику каждому звуку в слове. Под каждой буквой в квадратике нарисуй кружок нужного цвета. Придумай предложение со словом ЩЕНОК (устно).

Щ	е	н	о	к



4. Упражнение «Рассыпалось слово».

-На геометрических фигурах написаны буквы. Собери геометрические фигуры в нужной последовательности и прочитай слово. (Муха.)

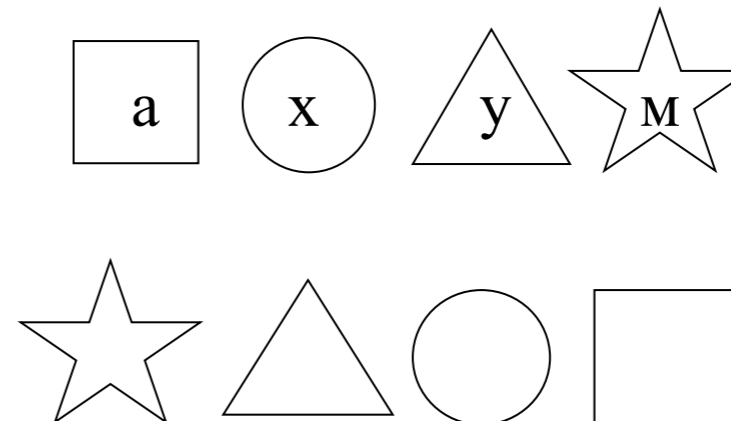

5. Игра «Прятки».

-За листьями спряталось насекомое. Найди его. Кто это? (Бабочка.) Раскрась только бабочку.

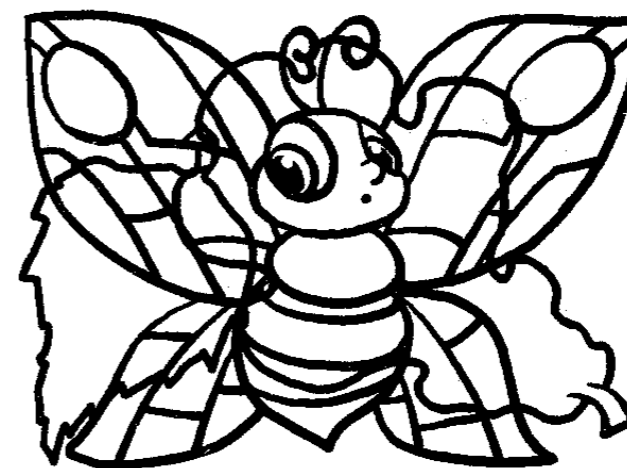

6. Упражнение «Разгадай ребус». (Бабочка.)

-Составь слово из букв магнитной азбуки (или кассы букв). Впиши слово в пустые клеточки



Звуки Х, Хь. Буква Х

1. Рассмотрите картинки. Девочка греет замершие руки: «Х-х-х». Повтори: Х-х-х. Хоккеист скользит по льду: «Хь-хь-хь». Повтори: Хь-хь-хь. Чем эти звуки похожи, а чем отличаются? (Х – согласный глухой, твёрдый, обозначаем синим цветом без колокольчика, а звук Хь – согласный глухой, мягкий, обозначаем зелёным цветом без колокольчика.) Раскрась «одежду» Звуковичкам.

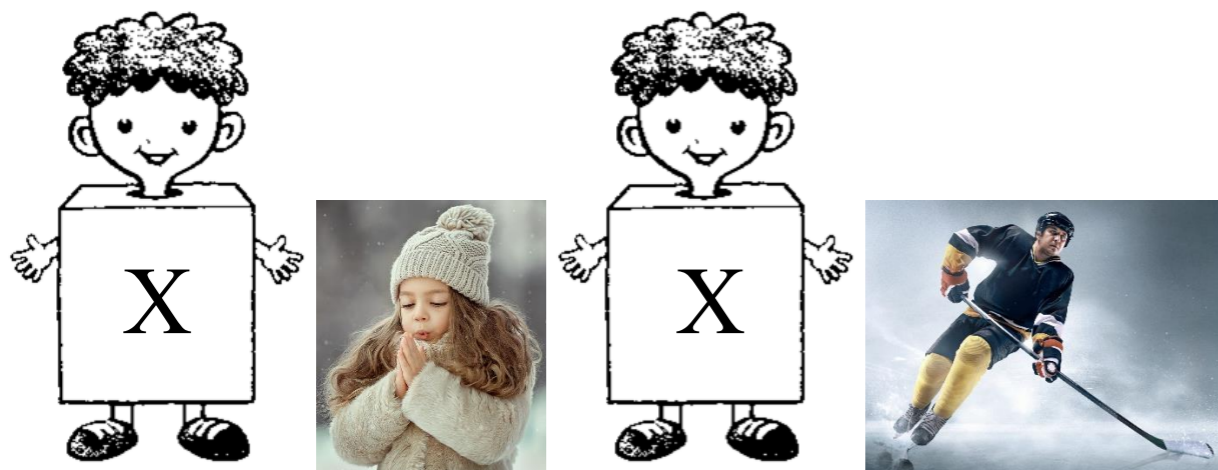

2. Упражнение «Узнай букву и звук».

-Выучи двустишие о букве. Обведи пальцем, затем выложи букву из палочек. Из каких элементов состоит буква Х? На что похожа буква? Какие согласные звуки обозначает буква Х? Дай характеристику звукам. Раскрась буквы большую карандашом синего цвета, а маленькую карандашом зелёного цвета.

Х – забавная игрушка,
Деревянная вертушка.

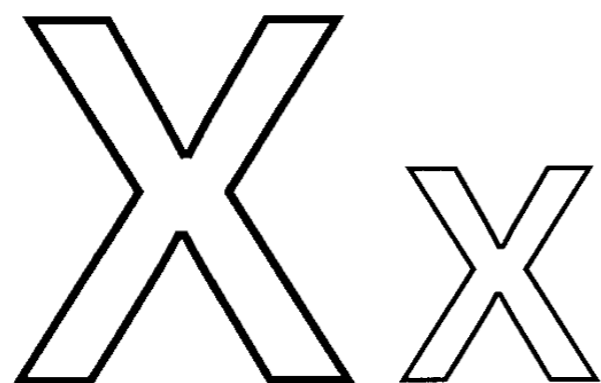

3. Напечатай ручкой синего цвета букву Х, ручкой зелёного цвета букву х.

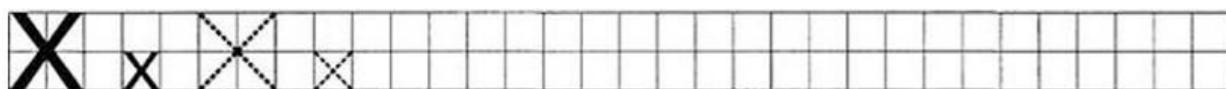

Звук Щ. Буква Щ

1. Упражнение «В каком доме живут слова?»

-Назови картинки (овощи, щавель, лещ, щит, ящерица, плащ). Какой звук слышится в этих словах? Звук Щ – всегда мягкий, глухой согласный. Определи, где слышится звук Щ? Подбери схему, соедини линией предмет с нужной схемой.

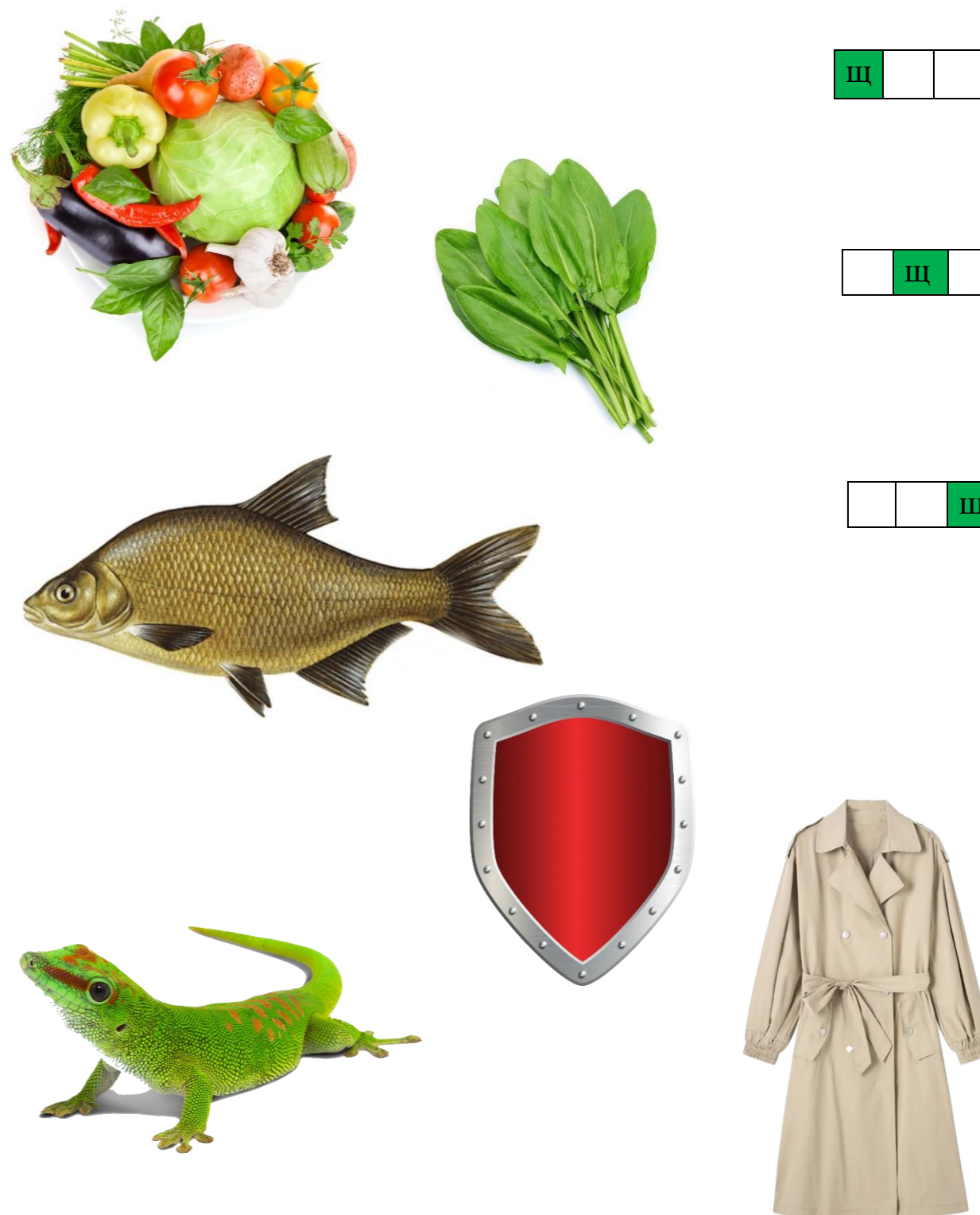

Дифференциация звуков Ш-Щ

1. Упражнение «Змея-щетка».

-Рассмотри картинки. Вспомни, как шипит змея: «Ш-ш-ш». Дай характеристику звуку. (Звук Ш – согласный, глухой, всегда твердый, обозначаем синим цветом без колокольчика). Какую согласную букву обозначает звук Ш? (Букву Ш). Вспомни, когда чистим щеткой обувь, какой звук слышим? («Щ-щ-щ»). Дай характеристику звуку. (Звук Щ – согласный, глухой, всегда мягкий, обозначаем зеленым цветом без колокольчика). Какую согласную букву обозначает звук Щ? (Букву Щ). Напиши буквы рядом с картинками.



--



--

2. Упражнение «Рассыпанное слово».

-Слоги в словах перепутались. Напиши правильно слова. Прочитай слова.



КА	ЩУ

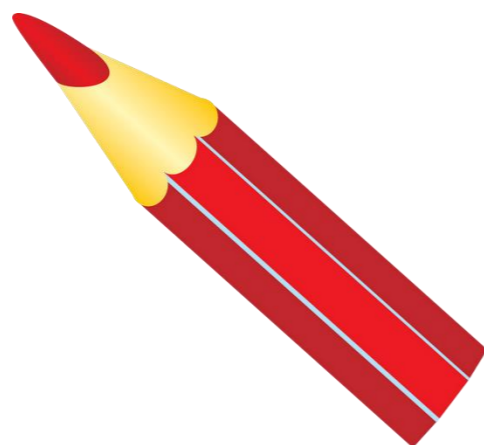

КА	ДАШ	РА

Дифференциация звуков С-Щ

1. Упражнение «Рассыпанное слово».

-Слоги в словах перепутались. Напиши правильно слова. Прочитай слова. Раскрась картинки.

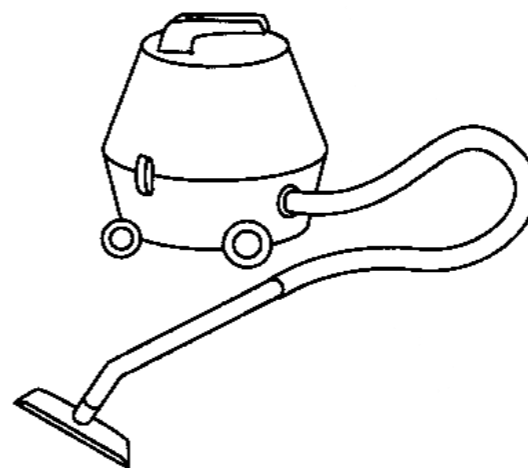

ле	пы	сос

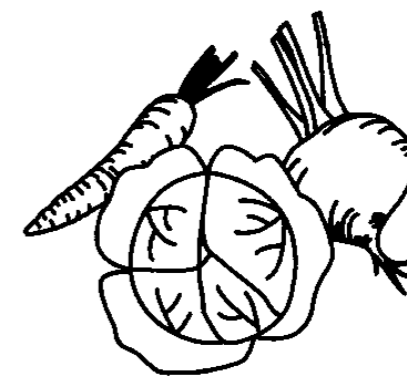

о	щи	во

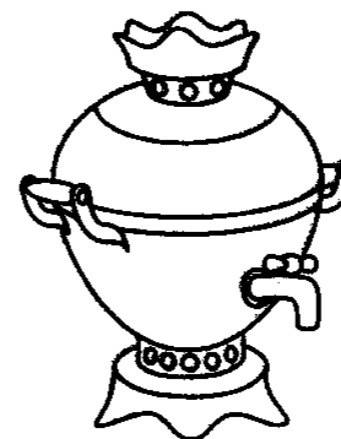

вар	са	мо

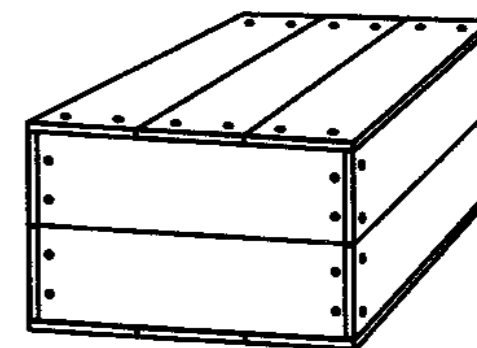

щик	я

Звуковой диктант

1. Напиши слова: кузнечик, плащ, туча, пчела, щука. Назови в этих словах звуки по порядку. Составь предложения с этими словами (устно). Начерти в клеточках схемы этих предложений.

2. Упражнение «Разгадай ребус». (Ива.)

- Составь слово из букв магнитной азбуки (или кассы букв). Впиши слово в пустые клеточки

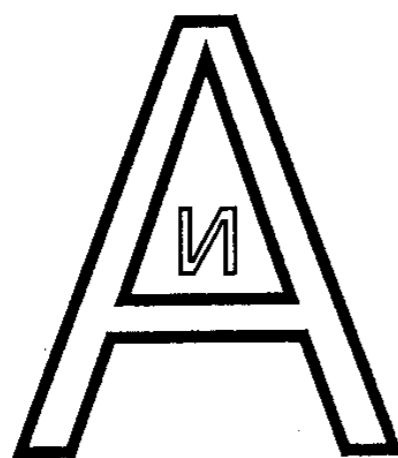

--	--	--



ШИ	МЫ	КА



ЩИ	КЛЕ



РО	КА	МАШ



НОК	ЩЕ

Дифференциация звуков Ш-Щ

1. Игра «Найди лишнюю картинку».

-Назови картинки: Щелкунчик, щи, шахматы, ящик; шарик, шишка, шавель, шуба. Какое, слово лишнее? (Шахматы; шавель). Почему? Обведи лишнюю картинку в кружок простым карандашом. А остальные раскрась.

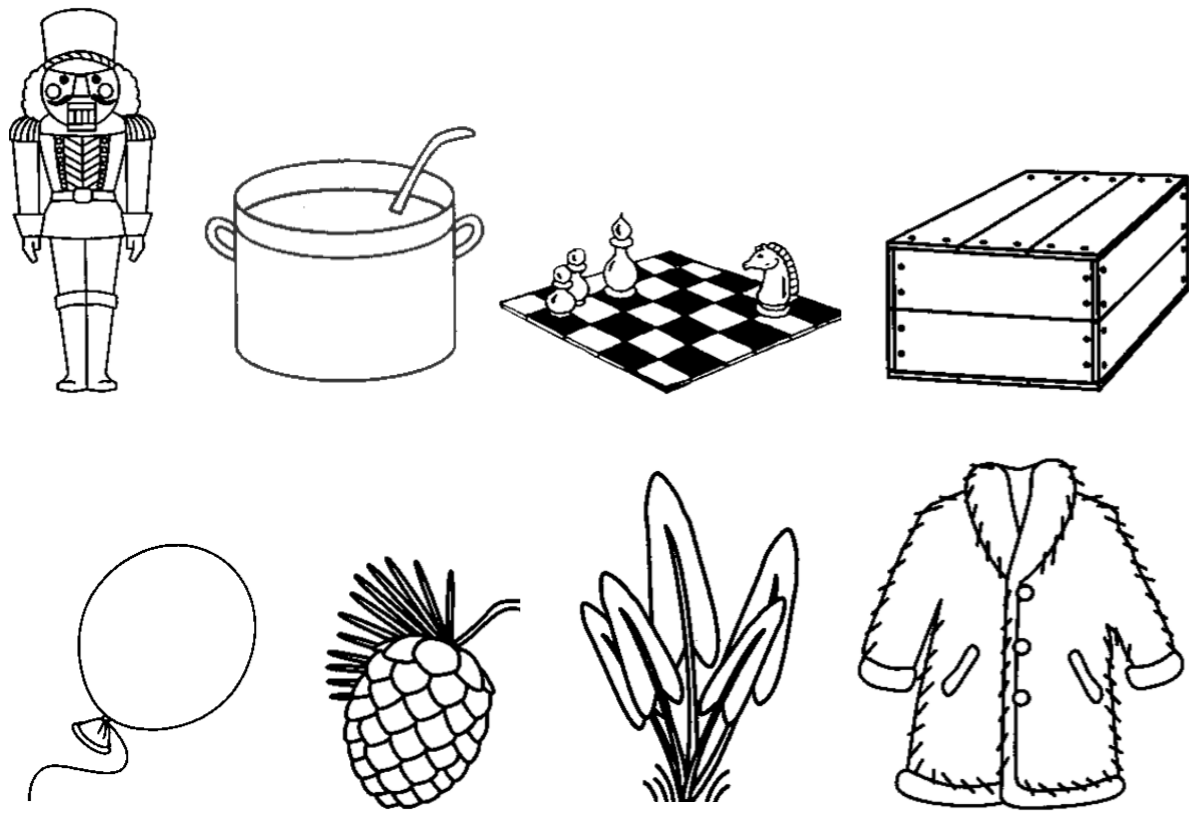

2. Выполни штриховку простым карандашом.

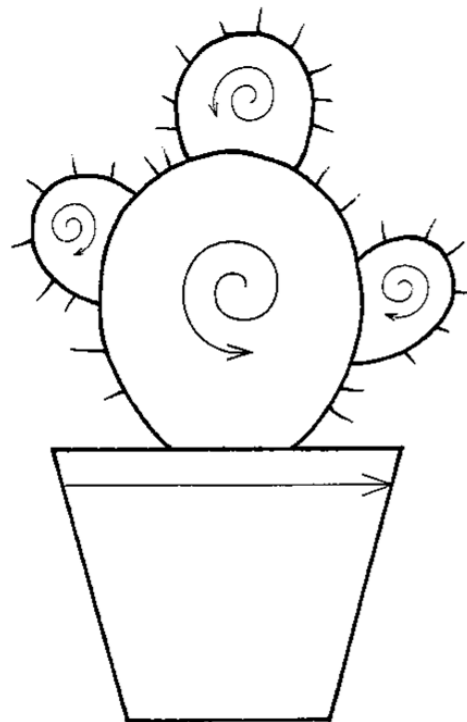

Дифференциация звуков Щ-Ч

1. Упражнение «Потерялась буква в слове».

-Назови картинки (пчела, щука, кузнечик, щенок). В словах потерялись буквы Ч и Щ. Определи в каких словах есть буква Ч, а в каких Щ. Впиши эти буквы в соответствующие квадратики.



п		е	л	а
---	--	---	---	---

	у	к	а
--	---	---	---



к	у	з	н	е		и	к
---	---	---	---	---	--	---	---



	е	н	о	к
--	---	---	---	---

-Напиши название этих картинок. Разделив слова на слоги. Поставь в словах ударение: ЩЕ-НОК

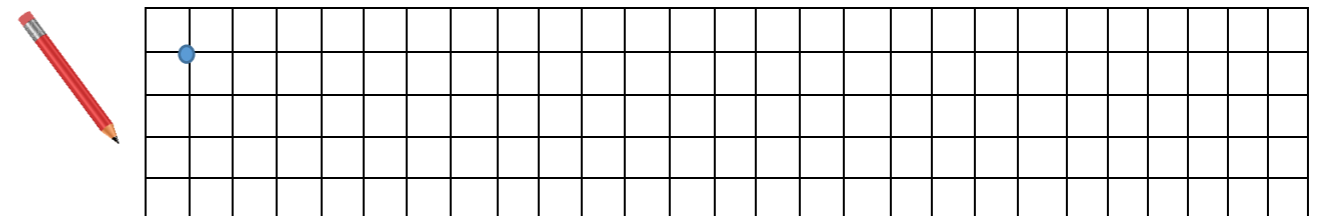

Дифференциация звуков З-С, Зь-Сь

1. Упражнение «Звуковые окошки».

-Составь схему слов: роза, астра, василёк, мимоза. Раскрась звуковую схему.



р о з а



а с т р а



в а с и л ё к



м и м о з а

2. Упражнение «Замени звуки буквами».

-Запиши слова: роза, астра, василёк, мимоза.

Звуки З – Зь. Буква З

1. Упражнение «Комар – комарик».

-Большой комар звенит: «З-з-з». повтори: З-з-з. Как ты думаешь, какой это звук? (Согласный твёрдый, звонкий, обозначаем синим цветом с колокольчиком). Маленький комарик звенит: «Зь-зь-зь» Повтори: Зь-зь-зь. Какой это звук? (Согласный мягкий, звонкий, обозначаем зелёным цветом с колокольчиком).

Раскрась одежду Звуковичкам нужным цветом и дорисуй шапочки-колокольчики.

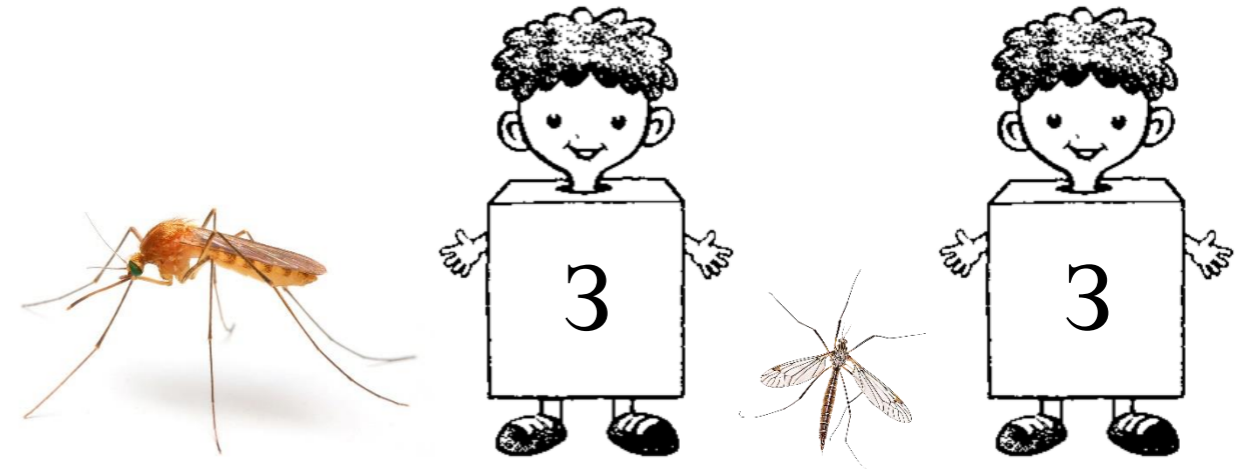

2. Упражнение «Узнай букву и звук».

-Выучи двустишие о букве. Обведи пальцем, затем простым карандашом букву З. На что похожа буква? Какие согласные звуки обозначает буква З? Дай характеристику звукам. Обведи буквы простым карандашом. Раскрась буквы нужными цветами.

Буква З – смешная штучка,
Из двух крючков закорючка.

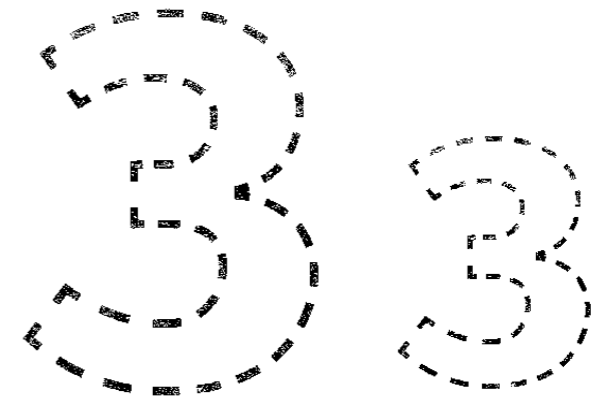

3. Напечатай ручкой синего цвета букву З, ручкой зелёного цвета букву з.

4.Игра «Кто в зоопарке живёт?».

-Назови животных: заяц, зебра, крокодил, коза, лиса, лось, змея, обезьяна, лев.
В зоопарке живут животные, в названии которых есть звуки З, Зь. Остальные животные живут в зоопарке, который находится в другом городе. «Посели» животных в наш зоопарк, проведи линии простым карандашом от животного к зоопарку. Расскажи, кто живёт в зоопарке.

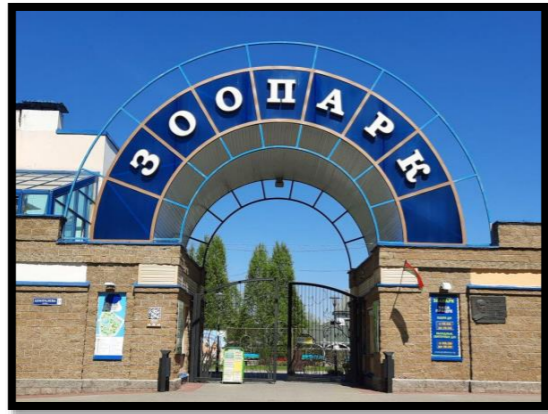

Дифференциация звуков Зь-Сь

Упражнение «Звуковые окошки».

-Раскрась звуковые схемы. Прочитай слова. Подели на слоги. Поставь ударение. Раскрась морских обитателей.

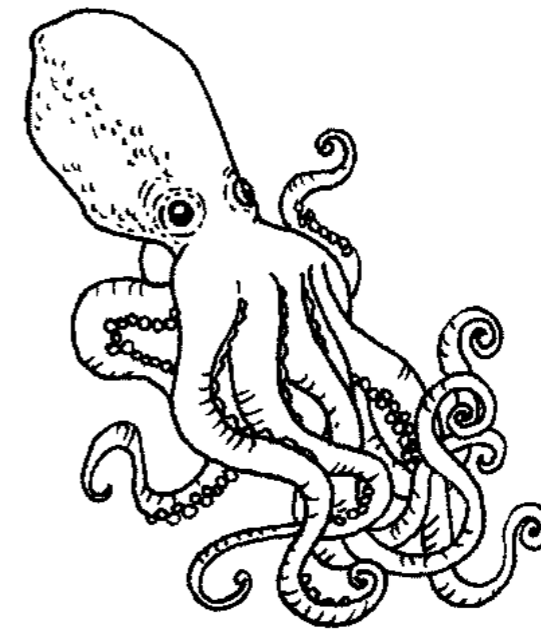

О	СЬ	М	И	Н	О	Г
---	----	---	---	---	---	---

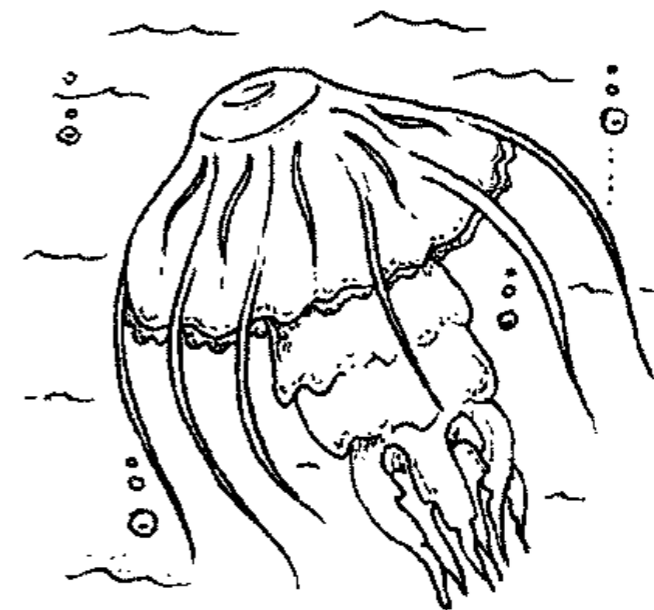

М	Е	Д	У	З	А
---	---	---	---	---	---

Дифференциация звуков З-С

1. Упражнение «Прочитай и запиши».

-Прочитай слова. Что обозначают эти слова? (Название пресноводных рыб.) Составь звуковые схемы слов. Запиши слова, разделив на слоги, поставь ударение. Образец: са-зан

сазан

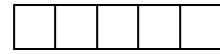

сом

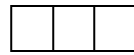

судак

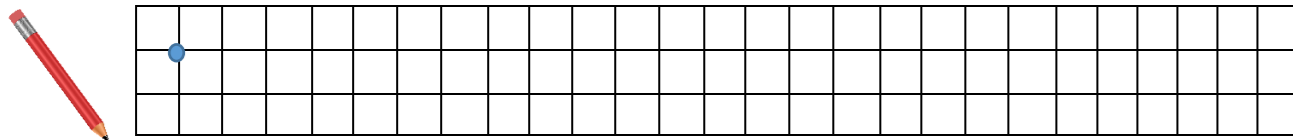
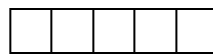

2. Упражнение «Глухой – звонкий».

-Назови картинки: галстук, замок, самолёт, зонт, капуста, арбузы, сарафан, звезда. Определи, какой звук слышится в слове З или С? Проведи простым карандашом линии к нужному колокольчику. (Колокольчик – звонкий согласный звук, перечёркнутый колокольчик – глухой согласный звук.) Раскрась картинки.

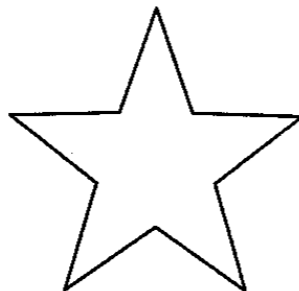
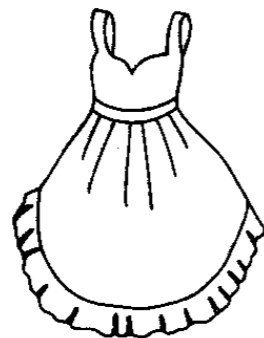
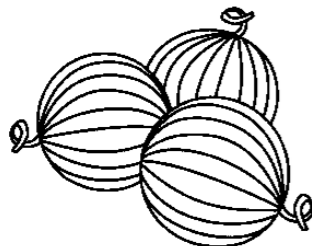
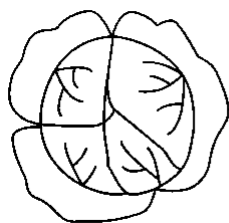
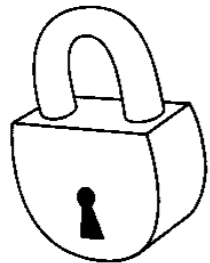
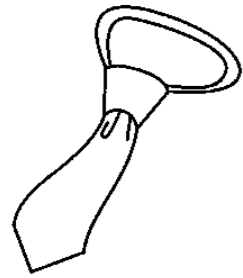

Звуки З – Зь. Буква З

1. Упражнение «Потерялась буква З».

-Вставь вместо точек пропущенную букву З и прочитай слова.

...ОНТ ...ве...да ...убр ...ебра

...убы ...има ...мея ...верь

2. Упражнение «Найди картинку».

Назови предметы. Раскрась картинки, в названии которых есть звуки З, Зь. Определи место звуков в словах: в начале, в середине или в конце слова?

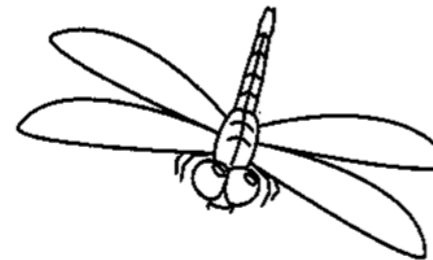
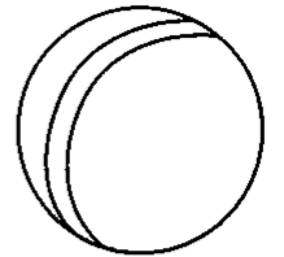

3. Упражнение «Найди картинку».

-Прочитай слова и найди подходящую картинку. Соедини линией слово и картинку, используя простой карандаш.

КАРАНДАШ



ЯЩИК

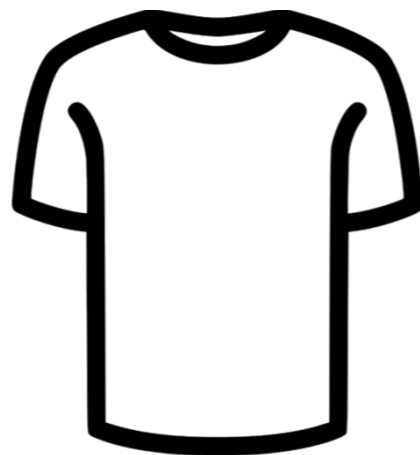

РОМАШКА

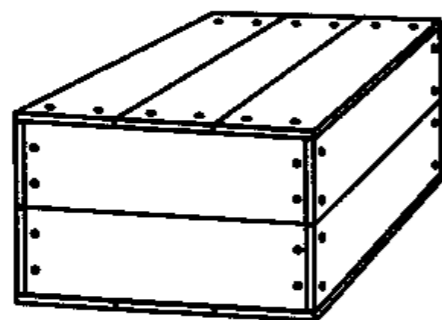

РОЗА

ФУТБОЛКА

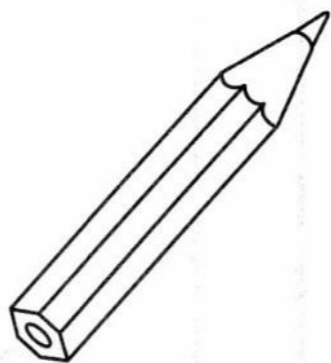
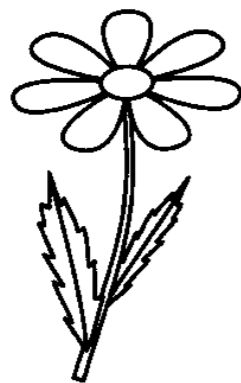

ЩУКА

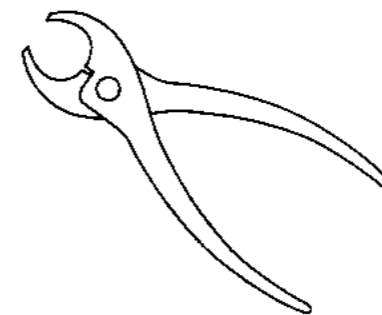

ЩЕНОК



ОВОЩИ

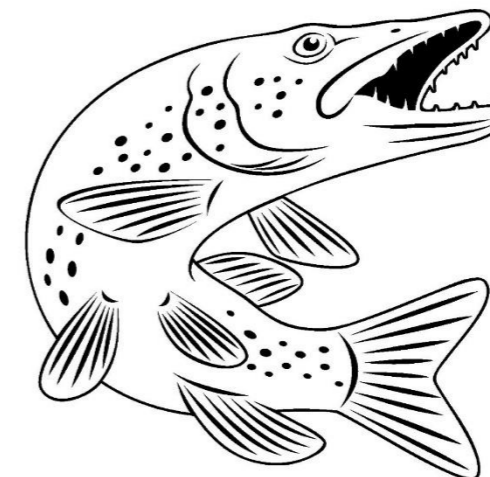

САМОВАР

КЛЕЩИ

