

ВАЙФАЙ

IRO23
Rt5566yu

Поговорим О чем?



STEAM

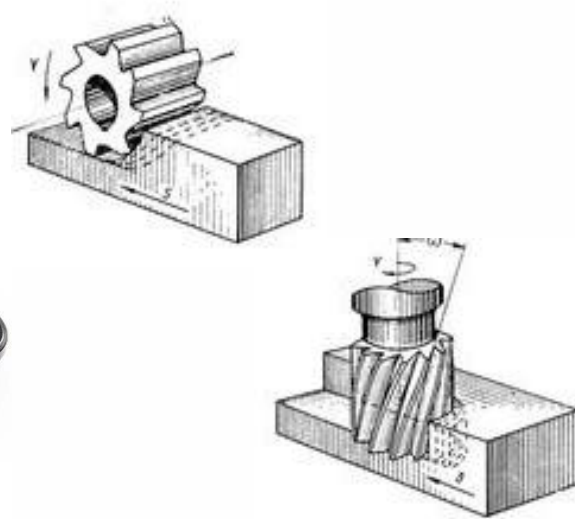
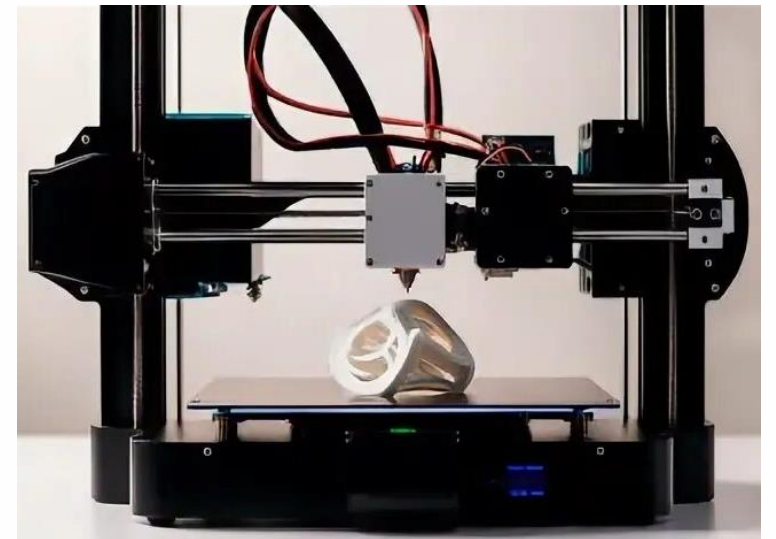



Министерство образования и науки Краснодарского края
Государственное бюджетное образовательное учреждение дополнительного
профессионального образования «Институт развития образования»
Краснодарского края
(ГБОУ ИРО Краснодарского края)

«Образовательные технологии завтрашнего дня: ресурсный потенциал центра «Точка роста»

Координатор Сообщества в направлении «Центры образования
цифрового и гуманитарного профилей «Точка Роста»:
Усманова Лариса Дмитриевна, старший преподаватель кафедры
математики, информатики и технологического образования
ГБОУ ИРО Краснодарского края

Центр «Точка роста» — это пространство для экспериментов, творчества и профессионального развития.



Инструмент для формирования навыков XXI века:

- критическое мышление,
- креативность,
- коммуникация

Интересный факт из истории

БЫЛО:



**Первый компьютер в школе появился
в СССР в 1985 году**

СТАЛО:



Игровые технологии в обучении

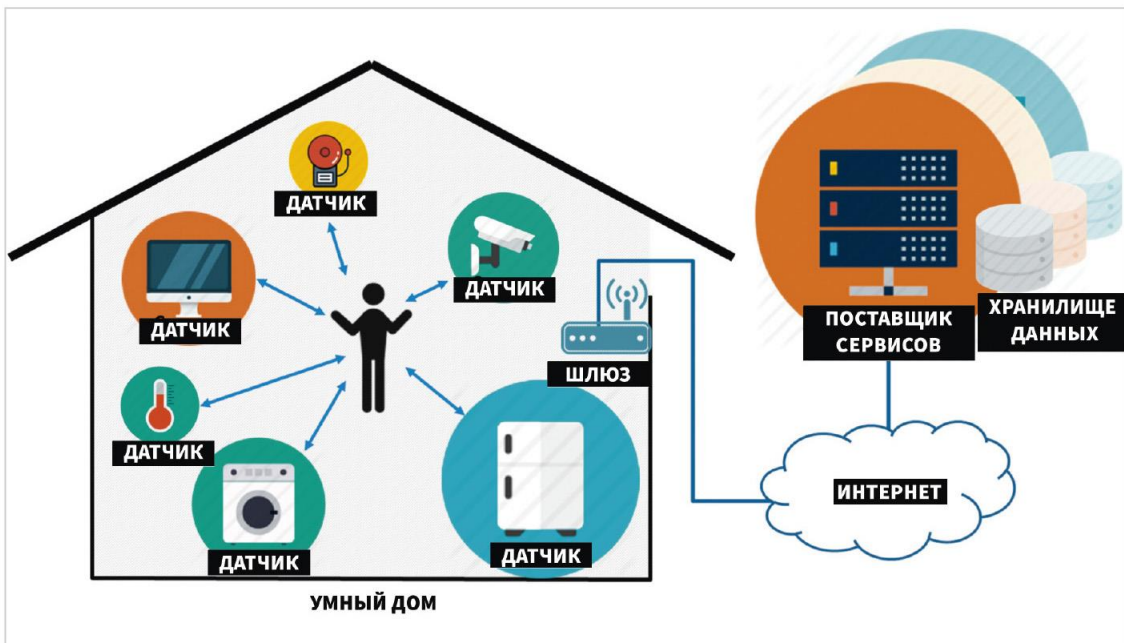

Геймификация: почему игра — мощный инструмент мотивации?

Примеры:

- образовательные квесты,
- симуляторы профессий,
- цифровые платформы с баллами и достижениями

Пример: Кейс: проект «Умный дом»

Ученики создают макеты «умного дома» с использованием датчиков и микроконтроллеров.

Результат: развитие инженерных навыков и командной работы.



Познавательные моменты: STEM и STEAM

Как интегрировать эти подходы на уроках технологии?

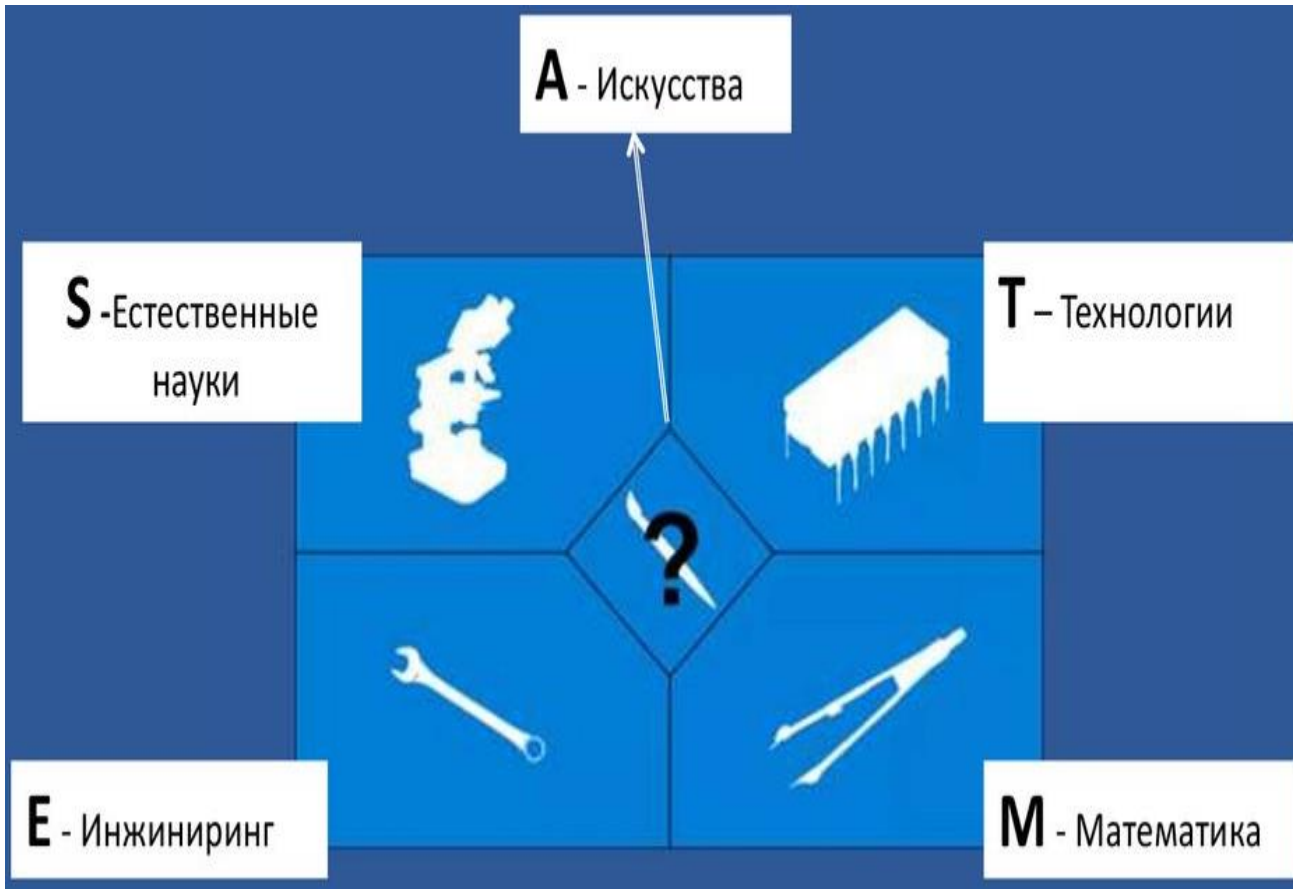

STEAM

Чему учить и учиться?

- критически мыслить
- брать на себя ответственность
- принимать решения
- создавать интерактивные модели
- создавать собственные продукты
- осваивать проектную культуру
- опираться на собственный опыт

Практические советы для педагогов

Формы использования ИКТ

Использование готовых электронных продуктов

В сочетании с методом проектов

В сочетании с модульным обучением

Использование ресурсов сети Интернет

Использование мультимедийных презентаций

Использование интерактивной доски и программного обеспечения SMART Board (ПО, предназначенное для интерактивной доски)



Как быстро внедрить новые технологии?

- используйте готовые онлайн-ресурсы
- объединяйте усилия с коллегами
- не бойтесь экспериментировать

Технологии — это инструмент, **главное — педагог и его креативность.**

Вместе мы создаём школу будущего!

Синквейн -

это стихотворение из пяти строк, написанное по определённым правилам

Правила построения синквейна:

Первая строка — это тема, одно слово, выраженное существительным.

Вторая строка раскрывает тему, описывает её, два слова, выраженные прилагательными.

Третья строка описывает действия, относящиеся к теме, три слова, выраженные глаголом или деепричастием.

Четвертая строка — это отношение к теме, фраза, а не отдельные слова. Это может быть пословица, крылатое выражение, цитата, афоризм или самостоятельно составленное словосочетание.

Пятая строка — это итог, одно слово, резюмирующее стихотворение.

всё

ИНСТИТУТ РАЗВИТИЯ ОБРАЗОВАНИЯ *в социальных сетях*

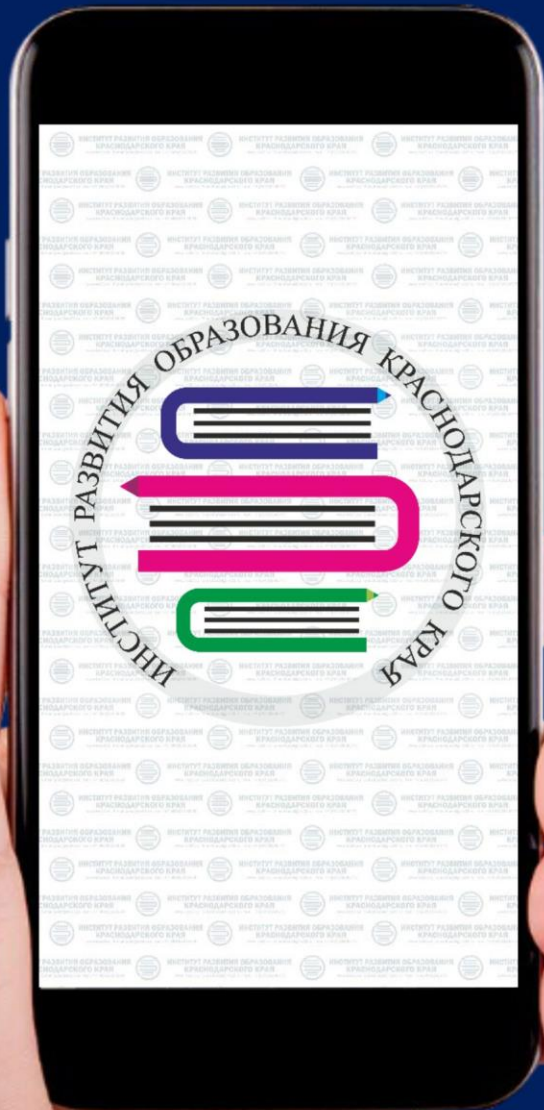

ПОДПИСЫВАЙТЕСЬ!